

2018年6月14日

御取引様各位

カクタ販売株式会社  
東京都品川区西大井 6-15-12  
TEL:03-6826-6728  
FAX:03-3777-1721

下方押え型ハンドル縦型トグルクランプ No.39 付属品仕様変更について

拝啓

貴社益々御盛栄の段、お慶び申し上げます。  
日頃は格別なる御厚情、お引立てを賜りましてまことにありがとうございます。  
この度、下方押え型ハンドル縦型トグルクランプ No.39 において付属ボルトサイズ  
が変更となります。  
何卒、ご理解のほどよろしくお願いいたします。

敬具

記

**1：変更対象製品**

分類 B-II 下方押え型ハンドル縦型トグルクランプ No. 39

**2：変更時期**

- ・現行品在庫が無くなり次第

**3：変更内容**

- ・変更前：ユニバーサルボルト W3/8-16THD → 変更後：ユニバーサルボルト M10X112  
(変更箇所は別紙参照ください。(別紙赤丸部分))

**4：その他**

- ・付属品変更による価格の変更はありません。
- ・トグルクランプ自体の最大締圧力に変更はありません。

以上

< 現行品 >

仕様変更前

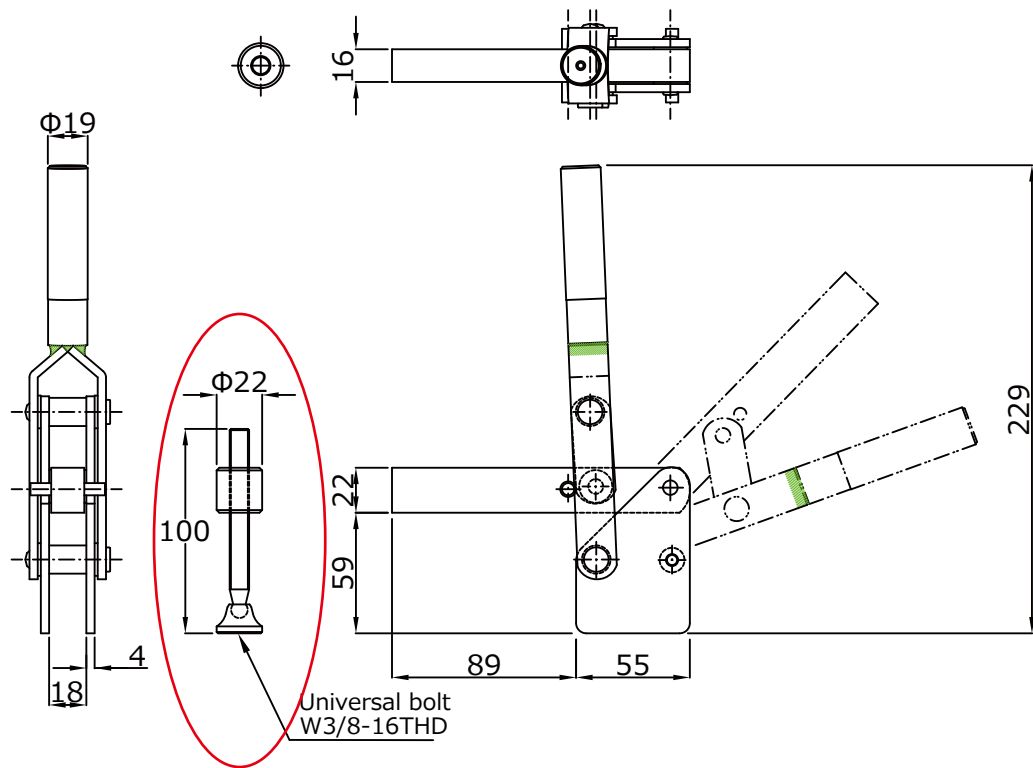

< 変更品 >

仕様変更後

